

Bremsseil-Montage von außen für Trommel-Radbremse

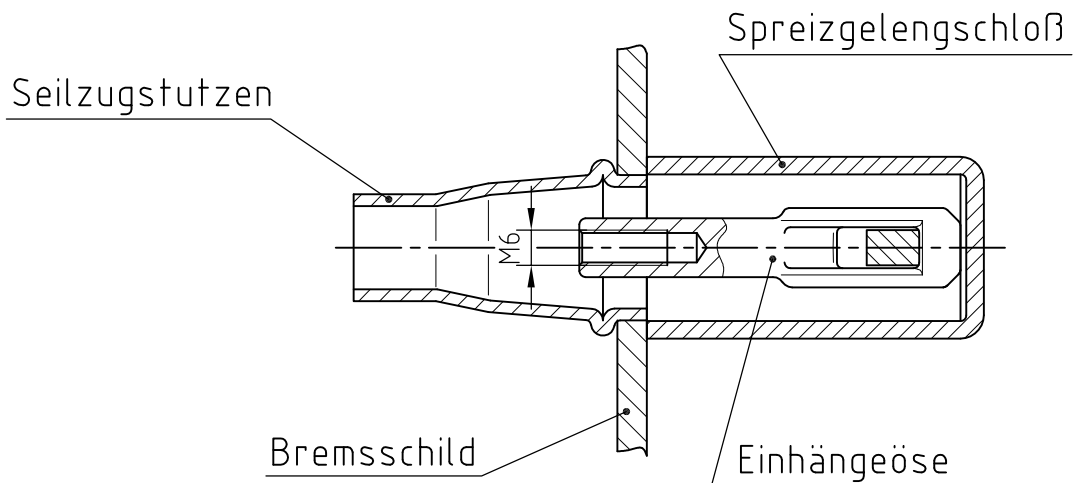

Bremsseil mit Gewindezapfen

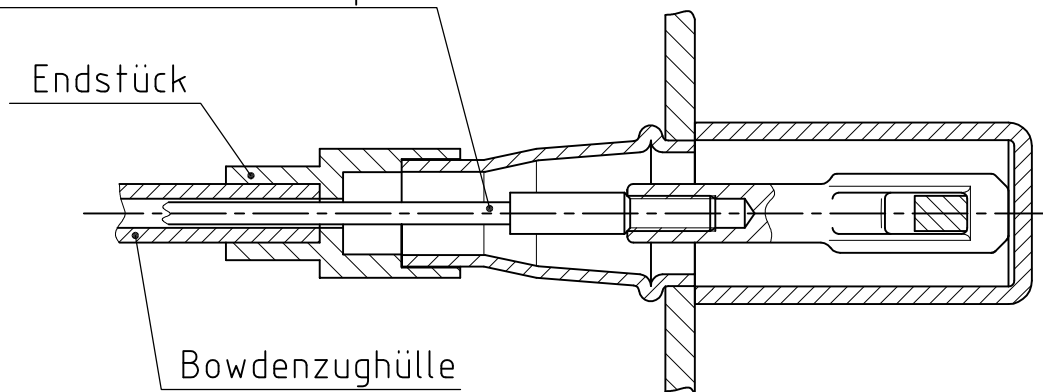

Der am Bremsseil befestigte Gewindezapfen wird in den im Bremschild angeschweißten Seilzugstutzen eingeführt. In den Seilzugstutzen ragt auch das Ende der im Spreizgelenschloß vormontierten Einhängeöse. Der Gewindezapfen wird durch rechtsdrehen des Bremsseiles in die Gewindebohrung der Einhängeöse eingeschraubt. Zum Schluß wird das Endstück der Bowdenzughülle auf das Ende des Seilzugstutzens geschoben.