

Zugdeichsel, Typ: WZG - S

Montage-/ Wartungsanleitung (siehe auch EG-Richtlinie 94/20, Anhang VII)

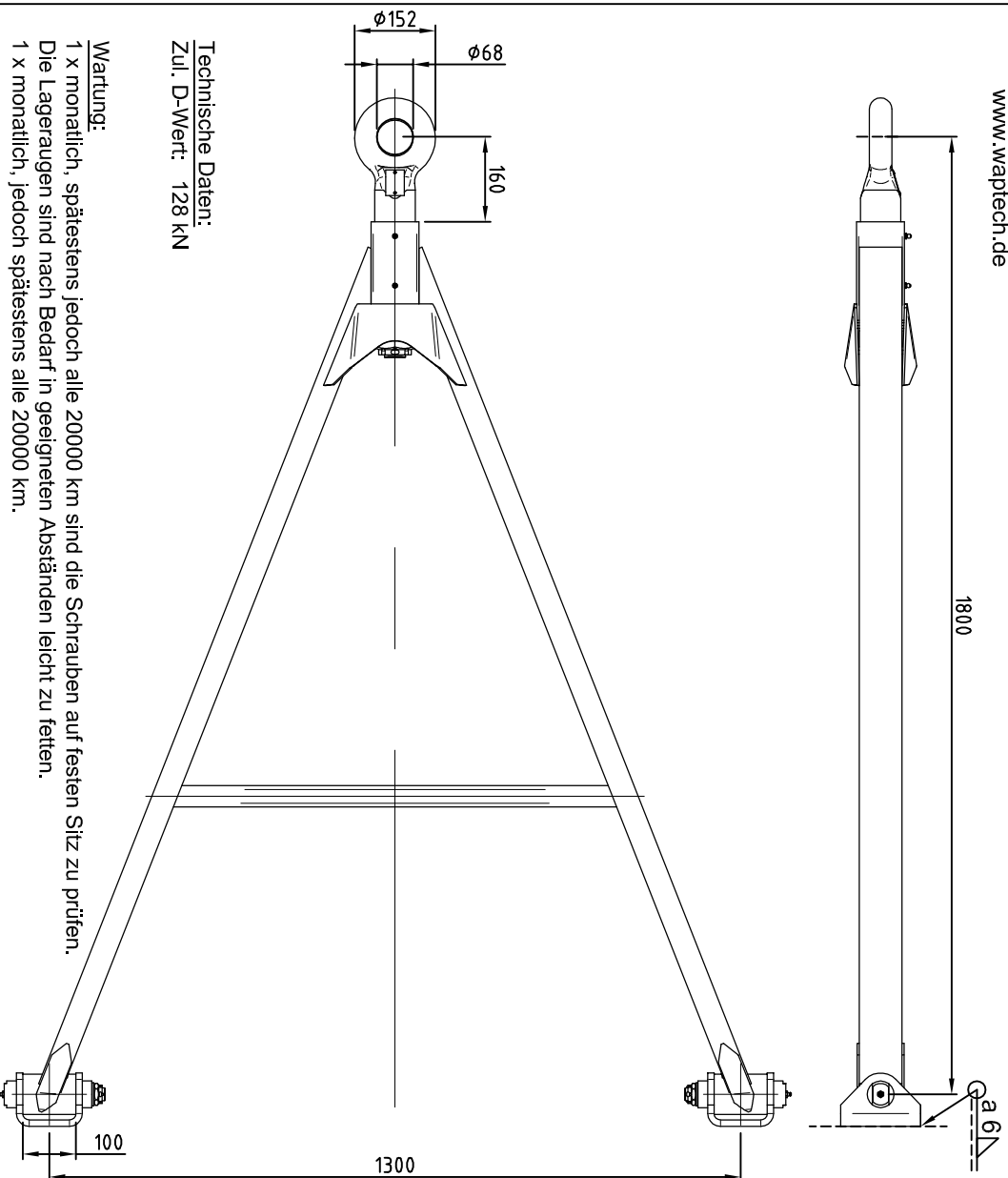

Technische Daten:
Zul. D-Wert: 128 kN

Wartung:
1 x monatlich, spätestens jedoch alle 20000 km sind die Schrauben auf festen Sitz zu prüfen.
Die Lageraugen sind nach Bedarf in geeigneten Abständen leicht zu fetten.
1 x monatlich, jedoch spätestens alle 20000 km.

Abweichungen von dieser Anleitung nur mit Zustimmung des Herstellers. Änderungen vorbehalten !

Montage:

Die Montage am Fahrzeug erfolgt mittels der dafür vorgesehenen Lageraugen.
Die Lageraugen werden mit dem Federschuh mittels Federbolzen und Kronenmutter verschraubt und mit Splint gesichert.
Festigkeitsklasse der Schraube: 10.9.
Der Federschuh wird mit einer Kehlnaht a6 am Fahrzeug verschweißt.

Beim Anbau der Zuggabel an das Fahrzeug sind außerdem die Anforderungen des Anhangs VII der Richtlinie 94/20 EG zu beachten.