

## Bedienungsanleitung zur Verriegelung der klappbaren WAP Unterfahrschutze

Der Verriegelungshebel muss während der Fahrt geschlossen und eingerastet sein. Beim Unterfahrschutz mit beidseitiger Verriegelung, müssen dementsprechend beide Verriegelungshebel geschlossen und eingerastet sein.

Position verriegelt  
Fahrposition

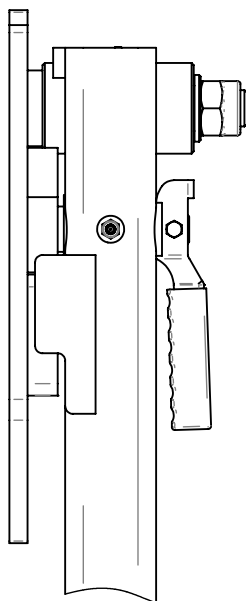

Position entriegelt  
Verstellposition

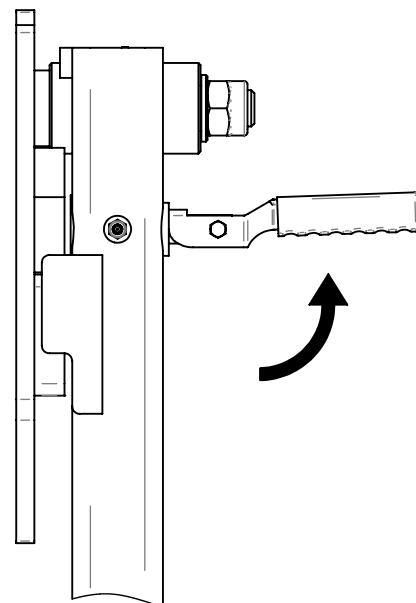

### Fahrposition 1

Ohne angekuppelten Anhänger, muss der Unterfahrschutz im verriegelten Zustand nach unten geklappt sein.

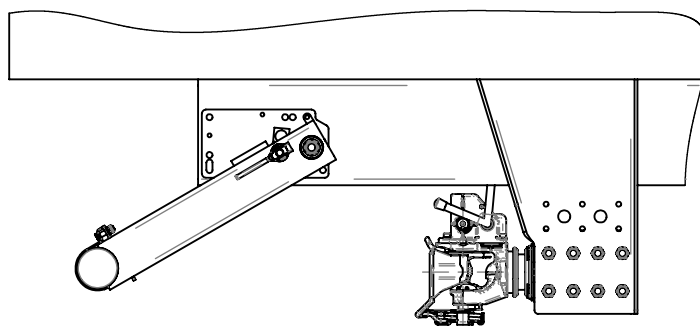

### Fahrposition 2

Mit angekuppelten Anhänger, muss der Unterfahrschutz im verriegelten Zustand nach oben geklappt sein.

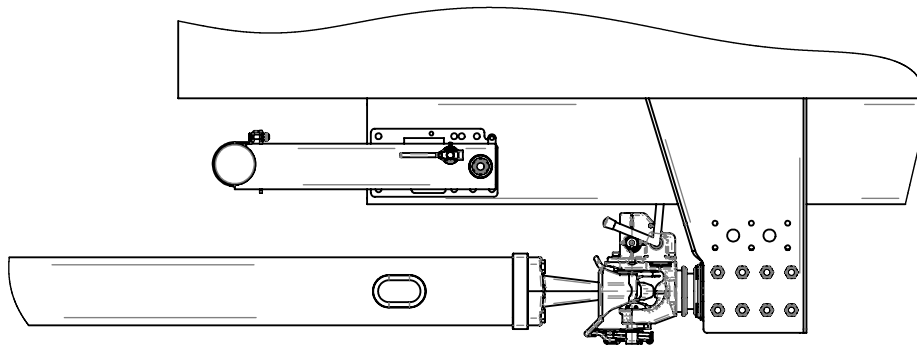

		Datum	Name
Nummer	Bearb.	24.10.2014	Schneider
MA-155	Prüfer	24.10.2014	Hillebrand